

Președinte de ședință,
Matei Ionel

Secretarul Municipiului Huși,
jr. Monica Dumitrașcu

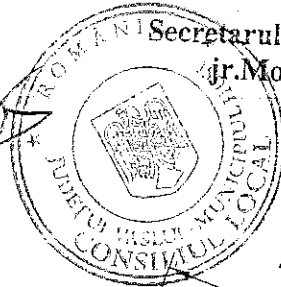

[Handwritten signature]

[Handwritten signature]

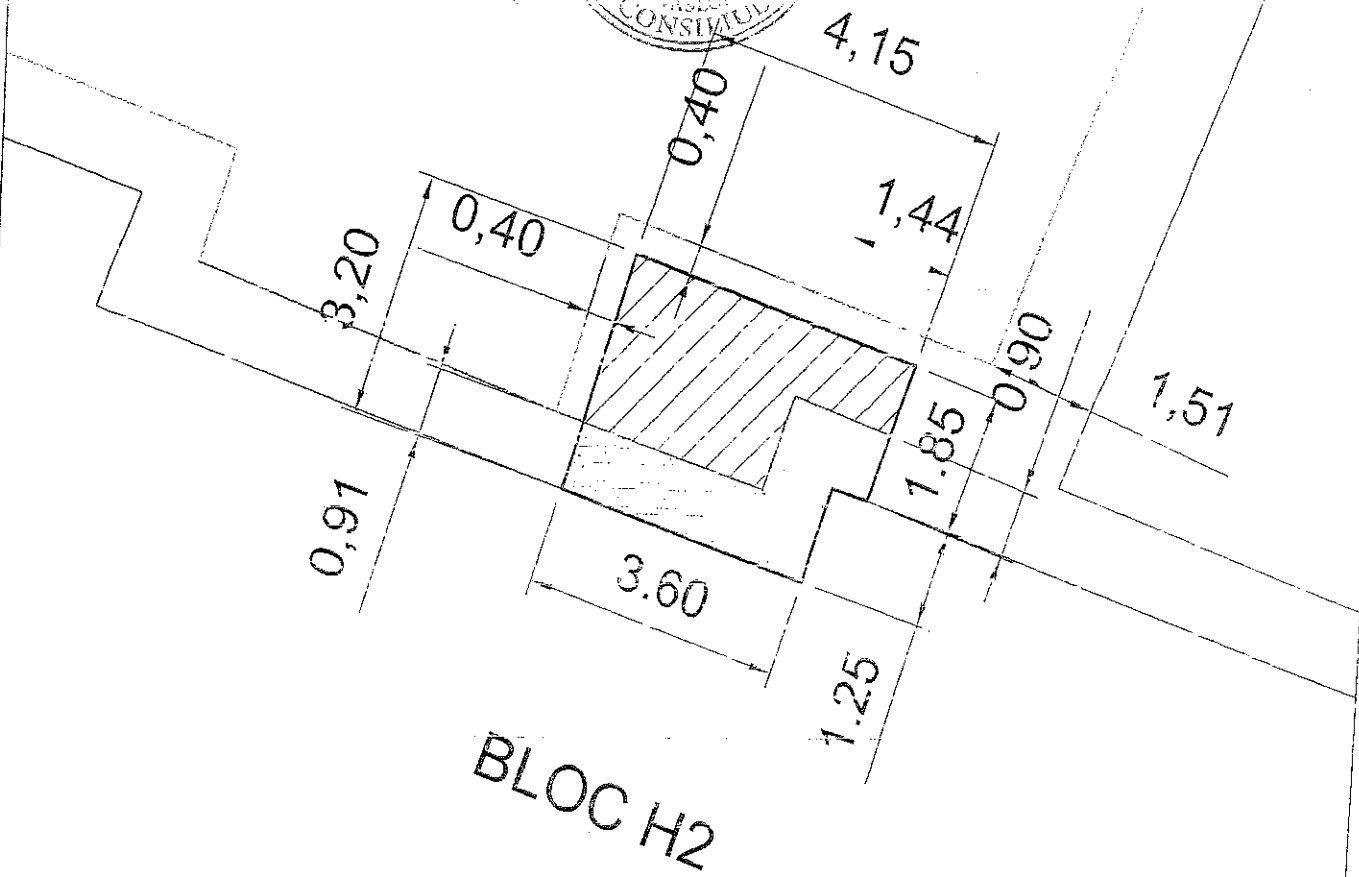

BLOC H2

////// Suprafață teren spre închiriere S = 7,46 mp
 - - - - - Suprafață trotuar de gardă S = 4,93 mp

PRIMĂRIA MUNICIPIULUI HUȘI Mun. Huși, Str. 1 Decembrie, Nr. 9, Jud. Vaslui, Rom. ânia tel. 0235 / 480009 ; email : primar@primariahusi.ro				 Proprietar: PRIMĂRIA MUNICIPIULUI HUȘI Adresa: Municipiul Huși, str. 1 Decembrie, Nr. 9, Cod poștal 735100, Jud. Vaslui	
DIRECȚIA URBANISM COMPARTIMENT DISCIPLINA ÎN CONSTRUCȚII					
Specificație	Nume	Semnătură	Scara:	Plop Valinas str. Schit nr. 10, bl. H2, sc. C, parter	Proiect 2018
Coordonator Direcția Urbanism	ing. Ailenei Marius	<i>[Signature]</i>			Faza CL
Măsurat	ing. Mircea Claudiu	<i>[Signature]</i>	Data: 28.03.2018	Titlu planșă: Relevu suprafață spre închiriere Balcon str. Schit nr. 10	Planșa P1
Desenat	ing. Ciuntuc Ionuț	<i>[Signature]</i>			

CONSILIUL LOCAL AL MUNICIPIULUI HUSI**CAIET DE SARGINI**

privind aprobarea inchirierii prin licitatie publica a terenului, in suprafata de 7,46 mp, apartinand domeniului privat al municipiului Husi, situat in municipiului Husi, str.Schit, nr.10, bl.H2, sc.C, parter, in dreptul apartamentului 33, judetul Vaslui

I. PRINCIPII GENERALE

Terenul se afla in intravilanul municipiului si apartine domeniului privat al Municipiului Husi, fiind situat in municipiul Husi, str.Schit, nr.10, bl.H2, sc.C, parter, in dreptul apartamentului 33, pentru balcon.

II. DURATA INCHIRIERII

Terenul se inchiriaza pe o durata de **10 ani**, incepand cu data predarii - primirii terenului consemnata in procesul verbal, cu posibilitatea de prelungire.

III. OBLIGATIILE CHIRIASULUI

Curatirea, ingrijirea, intretinerea si amenajarea spatilor de circulatie adiacenta :

In termen de 7 zile de la data tinerii licitatiei, castigatorul acesteia se va prezenta la sediul Primariei Municipiului Husi, camera nr. 24 pentru a semna contractul de inchiriere .

Taxa pentru contractul de inchiriere este de 9 lei .

Chiriasul se obliga :

- a) Sa foloseasca bunul inchiriat dupa destinatia care rezulta din contract .
- b) Sa execute la timp si in bune conditii lucrarile de intretinere si reparatii.
- c) Sa achite taxa pe bunul inchiriat potrivit prevederilor legale in vigoare.
- d) Sa plateasca chiria la termenul fixat in contract
- e) La sfarsitul contractului sa restituie bunul inchiriat in starea in care l-a primit, fiind considerat ca l-a primit in stare buna.
- f) Sa respecte cu strictete amplasamentul;
- g) Sa nu subinchirieze in tot sau in parte bunul inchiriat altei persoane fizice sau juridice.

IV. CHIRIA

Plata chiriei se face lunar cel tarziu pana la expirarea lunii pentru care se face plata.

Neplata chiriei la termen atrage majorari de intarziere potrivit prevederilor legale.

Plata chiriei se face in numerar, la caseria unitatii sau prin virament in contul nr.

RO 46TREZ65821300205XXXXX deschis la Trezoreria Husi .

Neplata chiriei la termen, autorizeaza pe proprietar sa rezilieze contractul.

Forma contractului de inchiriere este cea aprobata prin art. 3 din

H.C.L. nr. 230/23.12.2013.

V. ELEMENTE DE PREȚ

Pretul de pornire la licitație este de 1,40 lei/mp/luna (pt.zona A-terenuri balcoane apartamente), conform H.C.L. nr.282/28.11.2017 și va fi modificat anual prin Hotărâre a Consiliului Local al Municipiului Husi.

Pasul de licitație se propune: 5% din pretul de pornire la licitație.

Taxa de participare este de 200 lei/participant.

Garantia de participare este de 30% din chiria datorată pe termen de un an de zile, în suma de 37,59 lei/participant.

Garantia de participare depusă de către ofertantul câștigător se compensează în contul chiriei, nerestituindu-se.

Garantia de participare depusă de către ofertantul necâștigător se restituie în termen de 5 zile.

C.v. oferta este de 2 lei/participant.

C.v.caiet de sarcini este de 46 lei/participant.

VI. ALTE CLAUZE

Chiriasul va obține toate autorizațiile necesare prevăzute de lege privind exploatarea bunului pe timpul închirierii.

VII. ACTE SOLICITATE

Inscrierile au loc pe baza de oferta, la care se va anexa :

- statutul societății sau autorizația ;
- certificat de înregistrare la Camera de Comerț;
- delegație din partea societății pentru participarea la licitație;
- copie xerox după buletinul/carta de identitate;
- certificat fiscal privind achitarea datoriilor față de bugetul local, eliberat de Serviciul Venituri din cadrul Primăriei Municipiului Husi;
- chitanțele privind achitarea taxei de participare, garanției de participare și a caietului de sarcini .

VIII . INSCRIEREA LA LICITAȚIE

Forma licitației- va fi publică deschisă, fiind obligatorie participarea a cel puțin 2 (doi) ofertanți . Licitația va avea loc pe data de 09.08.2018, ora 10,00, la sediul Primăriei Municipiului Husi.

NOTA:

Dacă nu se depun oferte și nu se adjudecă terenul la prima sesiune de licitație, se vor organiza licitații, în fiecare a treia joi din luna, la orele 10.00, până la adjudecare, cu publicare la ziare, în acest caz următoarea licitație fiind în data de 20.09.2018. Ofertele se depun în perioada: 23.07.2018, ora 10,00 – 08.08.2018, ora 10,00.

Coordonator direcția urbanism,
administrare și dezvoltare locală,
ing. Ailenei Marius

Intocmit,
ing. Mircea Claudiu

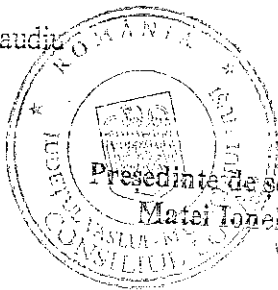

Secretarul Municipiului Husi,
jr.Monica Dumitrașcu